

第 17 回日本手関節外科ワークショップ

開催趣意書

- 会 期 : 2025年10月25日(土)
- 会 場 : 日本工業倶楽部会館
〒100-0005東京都千代田区丸の内1-4-6
- 会 長 : 長尾 聡哉
板橋区医師会病院 整形外科
日本大学医学部整形外科学系整形外科学分野

■事務局

日本大学病院 整形外科
〒101-8309 東京都千代田区神田駿河台1-6
TEL : 03-3293-1711(代表) FAX : 03-3292-2880

■運営事務局

株式会社 教育広報社
〒130-0005 東京都墨田区東駒形 1-14-1
一般財団法人大蔵財務協会ビル内
TEL : 03-5637-9926 FAX : 03-5637-9927
e-mail : epr99-com@umin.ac.jp

第16回日本手関節外科ワークショップ ご協賛のお願い

謹啓

時下、貴社におかれましては益々ご清栄のこととお慶び申し上げます。また、平素より本ワークショップ事業に格別のご支援・ご協力を賜り、この場をお借りして厚く御礼申し上げます。

さて、このたび第17回日本手関節外科ワークショップを2025年10月25日(土)に日本工業倶楽部会館で開催することとなりました。現在鋭意準備を進めております。

本研究会は手関節周囲に特化した研究会で、2008年に第1回が行われて以降、手関節に興味を持つ整形外科・形成外科医・ハンドセラピストが集い、白熱した議論が展開される研究会として注目されてきました。2018年には日本手外科学会の関連研究会に認定され、年々参加者が増えるとともに研究会の規模も拡大してきました。手関節外科という“ニッチ”な分野ではありますが、母指CM関節などの手関節隣接部位の疾患も対象に加え、さらなる発展が期待されております。

本ワークショップを小生が所属する日本大学医学部整形外科学系整形外科学分野で主催するのは今回が初めてとなり、浅学菲才な小生にとりましては身に余る光栄とを感じる一方で、その責務の大きさに改めて身を引き締めております。

今回のワークショップのテーマは『What's next?』としました。手関節外科の革新的発展のために新しいアイデアが重要なのは言うまでもありませんが、基本を十分に理解して初めて新しいアイデアに繋がると考えています。各疾患についてシンポジウム・パネルディスカッションおよび本学会の目玉ともいえるディベートなどを企画するとともに、各分野のトップランナーによる招待講演・ランチョンセミナー・モーニングおよびアフタヌーンセミナーやハンズオンセミナーを企画することによって今後の手関節外科発展の一助になれば、と考えております。

本来、学術研究会の運営は参加費をもって賄われるべきものであり、本ワークショップも可能な限り質素かつ効率的に運営できるよう努力する所存ではございますが、昨今の諸費用高騰・消費増税を鑑みましても多額の経費を参加費のみで賄うことは到底不可能です。出費多端の折、誠に恐縮ではございますが、本ワークショップ開催の意義ならびに諸事情をご賢察の上、ご支援・ご協力を賜りますようお願いいたします。

末筆ではございますが、第17回日本手関節外科ワークショップへご支援・ご協力を賜ります貴社のますますのご発展をお祈り申し上げます。

謹言

2025年2月吉日

第17回日本手関節外科ワークショップ

会長 長尾 聡哉

板橋区医師会病院 院長補佐 / 整形外科部長

日本大学医学部整形外科学系整形外科学分野 臨床教授



開催概要

1. 会議名 第17回日本手関節外科ワークショップ
2. テーマ What's next?
3. 代表者および事務局長
会長 長尾 聡哉
(板橋区医師会病院 整形外科/日本大学医学部整形外科学系整形外科学分野)
事務局 日本大学病院 整形外科
4. 会期 2025年10月25日(土)
5. 会場 日本工業倶楽部会館(東京都千代田区丸の内1-4-6)
6. 参加規模 約150名(医師、医師以外)
7. 会議の内容 開会式、モーニングセミナー、ランcheonセミナー、アフタヌーンセミナー、ハンズオン、機器展示
8. 最近の開催実績 第16回:2024年10月12日(土)
【開催地:川崎市コンベンションホール】
会長:西脇 正夫(荻窪病院 整形外科 手外科センター)

第15回:2023年9月30日(土)
【開催地:朱鷺メッセ 新潟コンベンションセンター】
会長:森谷 浩治(一般社団法人新潟手の外科研究所 所長)
9. 事務局長 冨塚 孔明(日本大学医学部整形外科学系整形外科学分野)
事務局 日本大学病院 整形外科
〒101-8309 東京都千代田区神田駿河台1-6
TEL:03-3293-1711(代表) FAX:03-3292-2880

運営事務局 株式会社 教育広報社
〒130-0005 東京都墨田区東駒形 1-14-1 一般財団法人大蔵財務協会ビル内
TEL:03-5637-9926 FAX:03-5637-9927
e-mail:epr99-com@umin.ac.jp

所要経費概要

【収入の部】

単位 (円)

科目	予算額	摘要
参加登録費	1,250,000	一般:10,000 円×100 名、医師以外:5,000 円×50 名
単位受講料	50,000	日本整形外科学会、日本手外科学会:1,000 円×50 単位
寄附金	1,000,000	
広告出稿料	2,333,000	表 2:220,000 円×1 枠、表 3:198,000 円×1 枠 表 4:275,000 円×1 枠、後付 1 頁:165,000 円×4 枠 後付 1/2 頁:110,000 円×8 枠
	220,000	HP バナー広告費:55,000 円×4 枠
企業共催金	8,800,000	モーニングセミナー:1,100,000 円×1 枠 ランチョンセミナー:1,100,000 円×1 枠 ランチョンセミナー:550,000 円×1 枠 アフタヌーンセミナー:1,100,000 円×1 枠 アフタヌーンセミナー:550,000 円×1 枠 ハンズオンセミナー:1,100,000 円×4 枠
機器・書籍出展料	3,344,000	基礎小間:330,000 円×10 小間 書籍展示:机 11,000 円×4 基
合計	16,997,000	税込

【支出の部】

単位 (円)

科目	予算額	摘要	
事前準備費	事務委託費	1,350,000	各種申請、協賛募集、演題募集管理等
	備品制作費	820,000	借料、備品消耗品費、謝金
	広報宣伝費	820,000	ホームページ、ポスター
	印刷製本費	1,650,000	プログラム・抄録集等
	通信費	450,000	趣意書送付、抄録発送費、座長依頼状、請求書等
	事務消耗品	360,000	事務用品
当日運営費	会場借上料	3,650,000	日本工業倶楽部(飲食含まず)
	招請関係費	900,000	講師等謝金・旅費・滞在費
	記念品	450,000	講師、座長記念品
	移動運搬費	200,000	タクシー、バス等
	会場設営費	2,300,000	口演会場機材・備品関連費
	専門要員人件費	1,350,000	ディレクター、PC、音響・照明オペレーター、受付スタッフ等
	情報交換会	800,000	情報交換会
事後	事後処理費	351,818	礼状発送、会計監査費用、単位申請、雑費
合計	1,5451,8180		
消費税	1,5451,818		
合計	16,997,000	税込	

1. 共催セミナー募集要項

- 日程: 2025年10月25日(土)
- 開催形式: 第17回日本手関節外科ワークショップとの共催となります。各時間はプログラム編成後に決定いたします。各セミナーは日本整形外科学会・日本手外科学会教育研修講演単位の対象セッションとして予定しております。
- 募集数ならびに共催費一覧:(先着順とさせていただきます。)

1) モーニングセミナー 10:00~11:00 (予定)

開催日	共催費(税込)	設定席数(予定)	募集枠
10月25日(土)	1,100,000円	100席	1枠

※参加者軽食の金額は追って運営事務局よりご案内いたします。また、控室での座長、講師用のケータリング手配ならびに看板・サイン関係の運営手配は、プログラム確定後運営事務局よりご案内いたします。

2) ランチョンセミナー 12:00~13:00 (予定)

開催日	共催費(税込)	設定席数(予定)	募集枠
10月25日(土)	1,100,000円	100席	1枠
	550,000円	34席	1枠

※参加者軽食の金額は追って運営事務局よりご案内いたします。また、控室での座長、講師用のケータリング手配ならびに看板・サイン関係の運営手配は、プログラム確定後運営事務局よりご案内いたします。

3) アフタヌーンセミナー 15:00~16:00 (予定)

開催日	共催費(税込)	設定席数(予定)	募集枠
10月25日(土)	1,100,000円	100席	1枠
	550,000円	34席	1枠

※参加者軽食の金額は追って運営事務局よりご案内いたします。また、控室での座長、講師用のケータリング手配ならびに看板・サイン関係の運営手配は、プログラム確定後運営事務局よりご案内いたします。

- プログラム編成
テーマ・演者・座長は会長・事務局および貴社との合意に基づいて決定いたします。
- 演者および座長への依頼状
講師、座長の方には、御社よりご依頼の上、正式な承諾をいただき、運営事務局宛お知らせください。
- 申込み決定について
募集にあたっては、先着順とさせていただきますが、最終決定は会長に一任とさせていただきます。
- 情報公開の同意について
日本製薬工業協会、日本医療機器産業連合会の「企業活動と医療機関等の関係の透明性ガイドライン」に基づき、開催に係る費用を貴社のウェブサイト上に公開することに同意します。

(ア) 共催特典について

共催企業様には、プログラム・抄録集 2部、ワークショップ参加証(招待)2枚を進呈いたします。共催セミナーのチラシを制作する場合はA4サイズでお願いします。原稿は印刷前に確認しますので、原稿をFAXまたはe-mailで事務局までお送り下さい。学会からの領収書は発行せず、振込金受取書を領収書に代えさせていただきます。

(イ) 変更・中止

主催者は、自然災害、火災、疫病、戦争、テロ、交通機関の運行障害、停電、ネットワーク設備の損壊、行政機関の指示・命令・規制など、不測の事態ややむを得ない事情により、開催期間や時間を変更、または中止する場合があります。この場合、申込料金の一部または全部を返金しないことがあります。

8. 共催関係費用について

<共催費用に含まれるもの>	<共催費用に含まれないもの> 下記経費は別途ご負担をお願いいたします。
① 講演会場費(控室含む)／付帯設備費 ② 音響関係費／照明関係費 ③ 会場機材費(本会で使用している設置済み機材) ④ PC 発表用機材(スクリーン) ⑤ レーザーポインター ⑥ マイク(座長席／演者席／質疑用)	① 用意以外の映像機材 ② 参加者用ケータリング ③ 座長、講師にかかる費用 (交通費、謝金、宿泊費) ④ 運営人件費(アナウンス、進行等) ⑤ サイン・装飾 ⑥ 設営・撤去費等 ⑦ 記録(録音、VTR に関わる費用) ⑧ 印刷物制作費等

申込、お支払い方法

【申込方法】HPの申し込みフォームよりお申込ください。申込後1週間たっても連絡がない場合はお問い合わせください。
URL <https://forms.gle/JW6akj7jfAv6qdnx8>

【募集締切】2025年5月30日(金) ※但し募集数に達した場合締切ります。

【お支払い】会期終了までに請求書をお送りいたします。請求書査収後、指定された期日までにお振込みください。
(振込手数料は各社負担でお願いいたします。)
尚、銀行発行の振込控をもって、当方の領収書に代えさせていただきます。

【振込先】みずほ銀行 神田支店(108)(普) 3092064
ダイジョウナナカイニホンテカンセツケカワークショップ カイチョウ ナガオソウヤ
第17回日本手関節外科ワークショップ 会長 長尾聡哉

【その他】① 申込書のご提出以後は、不可効力と判断できる事項以外にお取消しはできませんので予めご了承ください。
② セミナー数に限りがありますので、ご希望に添えない場合がございます。
③ テーマおよび演題等プログラム内容については、調整をお願いすることもございますので予めご了承ください。

【事務局】第17回日本手関節外科ワークショップ 事務局
(お問い合わせ先) 日本大学病院 整形外科医局 内 担当:石井, 富塚, 白石, 木下
〒101-8309 東京都千代田区神田駿河台1-6
TEL: 03-3293-1711 FAX: 03-3292-2880
e-mail: epr99-com@umin.ac.jp

2. ハンズオンセミナー募集要項

1. 日 程: 2025 年 10 月 25 日 (土) 2 時間 (予定) × 4 コマ (AM・PM 各 2 コマ)

2. 開催形式: 第 17 回日本手関節外科ワークショップとの共催となります。各セミナーは日本手外科学会教育研修講演単位の対象セッションとして予定しております。

3. 募集数ならびに共催費一覧:

開催日	募集枠名	会場	面積	共催費 (税込)
10 月 25 日 (土)	ハンズオンセミナー1 午前	第4会議室	140㎡	1,100.000 円
	ハンズオンセミナー2 午後	第4会議室	140㎡	1,100.000 円
	ハンズオンセミナー3 午前	第1会議室	70 ㎡	1,100.000 円
	ハンズオンセミナー4 午後	第1会議室	70 ㎡	1,100.000 円

4. プログラム (テーマ) 編成

原則として共催企業にお任せしますが、内容等を事前に第 17 回日本手関節外科ワークショップ事務局にご相談ください。

5. 講師への依頼状

講師の方には、貴社よりご依頼の上、正式な承諾書入手いただき、運営事務局宛お知らせください。

6. 申込み決定について

募集にあたっては、先着順とさせていただきますが、最終決定は会長に一任とさせていただきます。

7. 情報公開の同意について

日本製薬工業協会、日本医療機器産業連合会の「企業活動と医療機関等の関係の透明性ガイドライン」に基づき、開催に係る費用を貴社のウェブサイト上に公開することに同意します。

8. 共催特典について

共催企業様には、プログラム・抄録集 2 部、ワークショップ参加証 (招待) 2 枚を進呈いたします。共催セミナーのチラシを制作する場合は A4 サイズでお願いします。原稿は印刷前に確認しますので、原稿を FAX または e-mail で事務局までお送り下さい。学会からの領収書は発行せず、振込金受取書を領収書に代えさせていただきます。

9. 変更・中止

主催者は、自然災害、火災、疫病、戦争、テロ、交通機関の運行障害、停電、ネットワーク設備の損壊、行政機関の指示・命令・規制など、不測の事態ややむを得ない事情により、開催期間や時間を変更、または中止する場合があります。この場合、申込料金の一部または全部を返金しないことがあります。

10. 共催関係費用について

<共催費用に含まれるもの>	<共催費用に含まれないもの> 下記経費は別途ご負担をお願いいたします。
① 会場費／付帯設備費 ② 音響関係費／照明関係費	① 本会用意以外の映像機材 ② 講師にかかる費用 （交通費、謝金、宿泊費） ③ サイン・装飾 ④ 設営・撤去費等 ⑤ 記録（録音、VTR に関わる費用） ⑥ 印刷物制作費等 ⑦ 資機材設置に関するテーブル、養生ほか

申込、お支払い方法

【申込方法】HPの申し込みフォームよりお申してください。申込後1週間たっても連絡がない場合はお問い合わせください。
URL <https://forms.gle/JW6akj7jfAv6qdnx8>

【募集締切】2025年5月30日（金）※但し募集数に達した場合締切ります。

【お支払い】会期終了までに請求書をお送りいたします。請求書査収後、指定された期日までにお振込みください。
（振込手数料は各社負担をお願いいたします。）
尚、銀行発行の振込控をもって、当方の領収書に代えさせていただきます。

【振込先】みずほ銀行 神田支店 (108) (普) 3092064
ダイジュナナカ仁ホテカンセツケカワークショップ カイチョウ ナガオソウヤ
第17回日本手関節外科ワークショップ 会長 長尾聡哉

【その他】①申込書のご提出以後は、不可効力と判断できる事項以外にお取消しはできませんので予めご了承ください。
②セミナー数に限りがありますので、ご希望に添えない場合がございます。
③テーマおよび演題等プログラム内容については、調整をお願いすることもございますので予めご了承ください。

【事務局】第17回日本手関節外科ワークショップ 事務局
（お問い合わせ先） 日本大学病院 整形外科医局 内 担当:石井, 冨塚, 白石, 木下
〒101-8309 東京都千代田区神田駿河台1-6
TEL: 03-3293-1711 FAX: 03-3292-2880
e-mail: epr99-com@umin.ac.jp

3-1. プログラム抄録集広告掲載募集要項

概要

1. 広告媒体名：第 17 回日本手関節外科ワークショッププログラム集
2. 発行予定日：会員へ事前送付および会期当日参加者へ配布
3. 配布対象：会員および参加者
4. 発行部数：400 部
5. 体裁：B5 版・オフセット印刷 110 頁（内広告 11 頁）

広告掲載料

■ページ割付は事務局に一任願います。

掲載面	スペース	募集数	掲載料(税込)
A	表 4(裏表紙)カラー	1 枠	275,000 円
B	表 3(表紙裏)モノクロ	1 枠	198,000 円
C	表 2(裏表紙裏)モノクロ	1 枠	220,000 円
D	後付 モノクロ 1 頁	4 枠	165,000 円
E	後付 モノクロ 1/2 頁	8 枠	110,000 円

広告版下について

(下記の内容にて原稿をお願いいたします。)

入稿について: 広告版下は、イラストレーターデータまたは PDF データでの入稿をお願いいたします。

【データ入稿の場合の諸注意】

- 1) 使用 OS を明記して下さい。Mac/Win (バージョン含む)
- 2) 作成アプリケーションを明記してください。※下記アプリケーションで作成されたデータが対応可能です。
Adobe Illustrator CS6 まで(必ずアウトラインをとってください)。
Adobe Photoshop CS6 まで (psd, eps, tiff)。Microsoft Word, Excel, PowerPoint
- 3) メールで送付頂く場合は、PDF(完全版下)を添付し、オンラインストレージ等にて、お送りください。
版下はプログラム抄録集印刷後、消去いたします。

申込、お支払い方法

【申込方法】HPの申し込みフォームよりお申込ください。申込後1週間たっても連絡がない場合はお問い合わせください。

URL <https://forms.gle/JW6akj7jfAv6qdnx8>

【募集締切り】2025 年 7 月 25 日(金) 但し募集枠数に達し次第締切ります。

【版下送付締切り】2025 年 8 月 8 日(金)

【お支払い】会期終了までに請求書をお送りいたします。請求書査収後、指定された期日までにお振込みください。

(振込手数料は各社負担をお願いいたします。)

尚、銀行発行の振込控をもって、当方の領収書に代えさせていただきます。

【振込先】みずほ銀行 神田支店 (108) (普) 3092064

ダイジュウナナカイニホンテカンセツケカワークショップ カイチョウ ナガオ ソウヤ

第17回日本手関節外科ワークショップ 会長 長尾聡哉

【事務局】第17回日本手関節外科ワークショップ 事務局

(お問い合わせ先) 日本大学病院 整形外科医局 内 担当: 石井, 冨塚, 白石, 木下

〒101-8309 東京都千代田区神田駿河台1-6

TEL: 03-3293-1711 FAX: 03-3292-2880

e-mail: epr99-com@umin.ac.jp

【広告データ送付先】第 17 回日本手関節外科ワークショップ 運営事務局株式会社 教育広報社

〒130-0005 東京都墨田区東駒形 1-14-1 一般財団法人大蔵財務協会ビル8F 担当石渡・堀

TEL: 03-5637-9926 FAX: 03-5637-9927

e-mail: epr99-com@umin.ac.jp

3-2. ホームページバナー 広告掲載募集要項

概要

1. 広告媒体名：第17回日本手関節外科ワークショップ ホームページバナー広告
2. 広告期間：申込後より会期終了後1年間
3. バナー広告掲載料：55,000円（税込）
4. 掲載バナー数：4社

原稿サイズ、仕様

第17回日本手関節外科ワークショップトップページにバナー広告の掲載が可能です。

1. サイズ：天地:50ピクセル(固定) × 左右:220ピクセル以下
画像形式：PNG・GIF・JPEG形式の静止画像
アニメーションGIFは加工不要であれば可
2. 容量：30KB以内
3. 下記に該当する広告はお取り扱いできません。
 - ・政治活動に係るもの・誇大俗悪なもの
 - ・宗教活動に係るもの・美観を害するもの
 - ・風俗営業に係るもの・公衆に対して不快の念を与えるおそれがあるもの
 - ・個人宣伝に係るもの・当学会の準備・開催に支障となるおそれがあるもの
 - ・以上に掲げるもののほか、事務局が不適当と認めるもの

申込、お支払い方法

【申込方法】HPの申し込みフォームよりお申込ください。申込後1週間たっても連絡がない場合はお問い合わせください。
URL <https://forms.gle/JW6akj7jfAv6qdnx8>

【募集締切り】2025年7月31日(木) 但し募集件数に達し次第締切ります。

【お支払い】会期終了までに請求書をお送りいたします。請求書査収後、指定された期日までにお振込みください。
(振込手数料は各社負担でお願いいたします。)
尚、銀行発行の振込控をもって、当方の領収書に代えさせていただきます。

【振込先】みずほ銀行 神田支店 (108) (普) 3092064
ダイジュウナナカニホンテカンセツケカワークショップ カイチョウ ナガオソウヤ
第17回日本手関節外科ワークショップ 会長 長尾聡哉

【事務局】第17回日本手関節外科ワークショップ 事務局
(お問い合わせ先) 日本大学病院 整形外科医局 内 担当:石井, 冨塚, 白石, 木下
〒101-8309 東京都千代田区神田駿河台1-6
TEL: 03-3293-1711 FAX: 03-3292-2880
e-mail: epr99-com@umin.ac.jp

【広告データ送付先】第17回日本手関節外科ワークショップ 運営事務局株式会社 教育広報社
〒130-0005 東京都墨田区東駒形 1-14-1 一般財団法人大蔵財務協会ビル8F 担当石渡・堀
TEL: 03-5637-9926 FAX: 03-5637-9927
e-mail: epr99-com@umin.ac.jp

4. 機器展示、書籍展示募集要項

概要

- 日程: 2025年10月25日(土)
- 会場: 3階 大ホール
- 出展料: 1) 機器展示(基礎小間): 330,000円(税込)
基礎小間仕様と基礎小間に含まれる項目に関しては、下記を参照ください。
2) 書籍展示: 机1基 11,000円(税込) ※ 展示机(W1,800mm×D600mm×H700mm)
- 出展内容: 第17回日本手関節外科ワークショップが許可した出展物
- 募集小間数: 1) 機器展示(基礎小間): 10小間
2) 書籍展示: 1社(机4基まで)
多数のご応募があった場合には、先着順とさせていただきます。小間割は事務局に一任ください。

展示基礎小間図(予定)

【機器展示: 基礎小間】

事務局が準備する展示基礎小間は下記の通りです。

基礎小間付属備品	
バックパネル W1,800mm×H2,400mm	1式
社名板 ※指定書体・ロゴのご希望がある場合は別途お見積もり	1枚
展示台 W1,800mm×D900mm×H700mm ※クロス、商品カバーは各社にてご用意ください。	1基
電源 100V 2口 1.5Kw	1口
照明 / 蛍光灯 FL40W	1灯

上記以外の装飾、2次電気配線など一切は出展社各位でご負担いただきます。
備品および電気器具を使用される場合は別紙申込書にて、担当までお申し込みください。

機器展示(基礎小間)

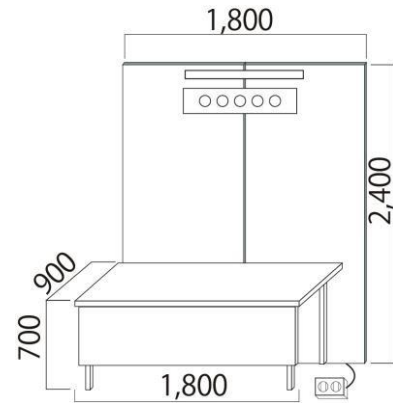

【書籍展示】

展示机 (W1,800mm×D600mm×H700mm) 1台
※クロス、商品カバーは各社にてご用意ください。
※社名板は各社にてご用意ください。

上記以外の装飾、電気配線など一切は出展社各位でご負担いただきます。
備品および電気器具を使用される場合は別紙申込書にて、担当までお申し込みください。

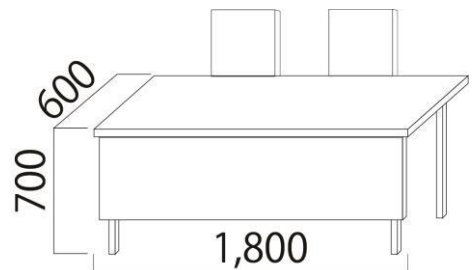

その他事項

【小間配置】

出展申込締切後、申込日、小間数、出展内容を考慮の上、2025年8月下旬頃、出展者にご通知いたします。

【電力について】

電気供給工事

電気器具を持ち込んで使用するのに必要な電気容量をお申してください。

電気配線の工事費は1,501W以上500Wごとに6,600円を会期終了後、運営事務局より請求申し上げます。

【出展物の管理】

各出展物の管理は出展者が責任を持つものとして、展示期間中の展示物の盗難、火災、損傷等、不可抗力による出展物の損害に対して、主催者及び運営事務局、施設関係者は補償等の責任は一切負えませんので、ご了承ください。

【搬入・搬出について】

搬入設営 10月24日(金) 15時～18時(予定)

展示 10月25日(土) 9時30分～17時30分(予定)

撤去 10月25日(土) 17時～18時(予定)

(※最終撤去は19時までに完了)

【国内未承認の展示について】

国内未承認の展示はできません。

【危険物の持込】

可燃物、危険物への施設内への持込は火災予防条例の規定により一切禁止します。

【キャンセル】

出展者のご都合による出展申込の取り消し、変更は原則としてできません。やむをえず出展を取り消し、変更される場合、お支払済の出展料は返金できませんので、予めご了承ください。

【変更・中止】

主催者は、不測の事態や、やむを得ない事情により、開催期間および開催時間等を変更、または開催を中止する場合があります。自然災害、火災、疫病、戦争、テロ、輸送機関の運行障害、停電、ネットワーク設備の損壊、行政機関の指示・命令・規制など、主催者の責めによらない事由により、主催者が催事開催を制限・停止することとした場合、催事に関する申込料金の一部または全部を返金しない場合があります。

お申し込み先、問合せ先

【申込方法】HPの申し込みフォームよりお申してください。申込後1週間たっても連絡がない場合はお問い合わせください。

URL <https://forms.gle/JW6akj7jfAv6qdnx8>

【募集締切り】2025年5月30日(金) 但し募集小間数に達し次第締切ります。

【お支払い】会期終了までに請求書をお送りいたします。請求書査収後、指定された期日までにお振込みください。

(振込手数料は各社負担でお願いいたします。)

尚、銀行発行の振込控をもって、当方の領収書に代えさせていただきます。

【振込先】みずほ銀行 神田支店(108) (普) 3092064

ダイジョウナナカインホンテカンセツゲカワークショップ カイチョウ ナガオソウヤ

第17回日本手関節外科ワークショップ 会長 長尾聡哉

【事務局】第17回日本手関節外科ワークショップ 事務局

(お問い合わせ先) 日本大学病院 整形外科医局 内 担当:石井, 冨塚, 白石, 木下

〒101-8309 東京都千代田区神田駿河台1-6

TEL: 03-3293-1711 FAX: 03-3292-2880 e-mail: epr99-com@umin.ac.jp

【搬入問い合わせ先】第17回日本手関節外科ワークショップ 運営事務局 株式会社 教育広報社

〒130-0005 東京都墨田区東駒形 1-14-1 一般財団法人大蔵財務協会ビル8F 担当石渡・堀

TEL: 03-5637-9926 FAX: 03-5637-9927 e-mail: epr99-com@umin.ac.jp

5. 寄附金募集要項

本学術集会の趣旨をご理解いただきご寄附を賜れば幸甚に存じます。

寄付金は下記のHPお申込みフォームにて申込まいただき、第17回日本手関節外科ワークショップの口座に直接お振込みください。

URL <https://forms.gle/JW6akj7jfAv6qdnx8>

1. 募金の名称: 第17回日本手関節外科ワークショップ 寄附金
2. 募金目標額: 金 100 万円也
3. 募集期間: 2025年2月1日(土)～2025年10月24日(金)
4. 寄附金の用途: 第17回日本手関節外科ワークショップの準備ならびに運営経費に充当します。
5. 寄附金の振込方法: 下記の口座にお振込みください。

【振込先】みずほ銀行 神田支店 (108) (普) 3092064

ダイジュウナサカイニホンテカンセツケカワークショップ カイチョウ ナガオ ソウヤ
第17回日本手関節外科ワークショップ 会長 長尾聡哉

6. 税法上の取り扱い: 税法上の免税処置はございません。
7. 情報公開の同意について

日本製薬工業協会、日本医療機器産業連合会の「企業活動と医療機関等の関係の透明性ガイドライン」に基づき、開催に係る費用を貴社のウェブサイト上に公開することに同意します。

本件に関するお申込み、お問い合わせは下記へお願いいたします。

第17回日本手関節外科ワークショップ 事務局

(お問い合わせ先) 日本大学病院 整形外科医局 内 担当: 石井, 冨塚, 白石, 木下
〒101-8309 東京都千代田区神田駿河台1-6

TEL: 03-3293-1711 FAX: 03-3292-2880 e-mail: epr99-com@umin.ac.jp

6. 人材派遣（ボランティア） 募集要項

1. 日 程 2025年10月25日(金)
2. 申込期限 2025年6月30日(月)
3. 申込方法 HPの申し込みフォームよりお申込ください。申込後1週間たっても連絡がない場合はお問い合わせください。
URL <https://forms.gle/JW6akj7jfAv6qdnx8>
4. 業務内容 会場内照明係、マイク係、計時係、会場内アナウンス係

本件に関するお問い合わせは下記へお願いいたします。

第17回日本手関節外科ワークショップ 事務局
日本大学病院 整形外科医局 内 担当:石井, 冨塚, 白石, 木下
〒101-8309 東京都千代田区神田駿河台1-6
TEL: 03-3293-1711 FAX: 03-3292-2880 e-mail: epr99-com@umin.ac.jp

日本手関節外科ワークショップ 役員

会 長	中村 俊康				
世話人	安部 幸雄	有光小百合	池口 良輔	石河 利之	泉山 公
	市原 理司	今谷 潤也	恵木 丈	大井 宏之	長田 伝重
	岡 久仁洋	小田 良	面川 庄平	加地 良雄	金城 養典
	川崎 恵吉	黒田 拓馬	小島 康宜	坂本 相哲	重松 浩司
	善家 雄吉	建部 将広	玉井 誠	辻井 雅也	長尾 聡哉
	西脇 正夫	平田 仁	藤尾 圭司	松井雄一郎	村田 景一
	森友 寿夫	森谷 浩治	山本美知郎	吉井 雄一	吉田 史郎

日本手関節外科ワークショップ 歴代会長一覧

第1回	2008年	名古屋	玉井 誠	熊本整形外科病院
第2回	2009年	東京	中村 俊康	慶應義塾大学
第3回	2010年	下関	安部 幸雄	済生会下関総合病院
第4回	2011年	奈良	面川 庄平	奈良県立医科大学
第5回	2012年	宇都宮	長田 伝重	獨協医科大学
第6回	2013年	福岡	光安 廣倫	九州大学
第7回	2014年	大阪	森友 寿夫	大阪行岡医療大学
第8回	2015年	名古屋	建部 将広	名古屋大学（手の外科学）
第9回	2016年	岡山	今谷 潤也	岡山済生会総合病院
第10回	2017年	東京	川崎 恵吉	昭和大学
第11回	2018年	成田	中村 俊康	国際医療福祉大学 / 山王病院
第12回	2019年	奈良	村田 景一	市立奈良病院
第13回	2021年	web開催	田中 利和	キッコーマン総合病院
第14回	2022年	大阪	藤尾 圭司	大阪グローバル整形外科病院
第15回	2023年	新潟	森谷 浩治	新潟手の外科研究所病院
第16回	2024年	川崎	西脇 正夫	川崎市立川崎病院

※ 2020年はコロナ禍により2021年へ順延となりました